



Dr. Wafik Al-Wattar
Colegiado nº 12470

Especialista en Urología, Andrología y Sexología
Diplomado en Proctología
Licenciado en Medicina y Cirugía, Medicina Natural y Preventiva
Miembro de la Sociedad Española de Andrología
Miembro de la Internacional Society of Andrology

La medicina para todos

TÉCNICAS DE FARMACOTERAPIA INTRACORPORAL (AUTOINYECCIÓN)

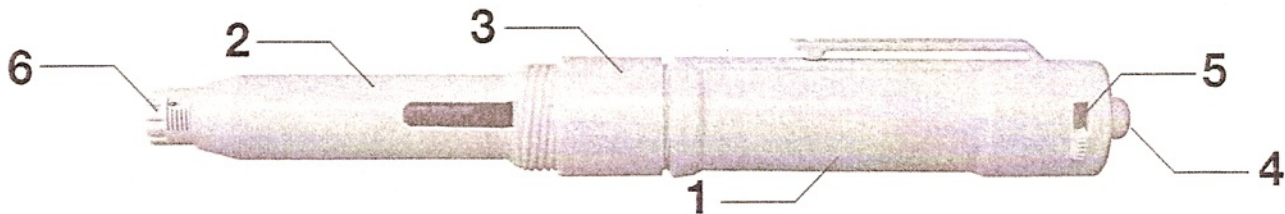

- 1.- Higiene de las manos.
- 2.- Limpiar con toallita de alcohol la parte superior del frasco para aseptizar.
- 3.- Limpiar con la toallita de alcohol la zona del pene donde se vaya a inocular para aseptizarla.
- 4.- Abrir una de las jeringuillas nuevas que le han proporcionado y llénela con aire, con la misma cantidad o volumen, en unidades, que tiene que administrarse después.
- 5.- Retirar el tapón que cubre la aguja e introducir la aguja en el frasco a través del cierre de goma.
- 6.- Inyectar el aire de la jeringuilla en el interior del frasco presionando el émbolo. Invertir después el frasco (con la cabeza hacia abajo) y extraer con la jeringuilla las unidades de medicamento (solución) que le ha prescrito el médico.
- 7.- Desenroscar el autoinyector automático por el medio (nº3).
- 8.- Introducir la jeringuilla ya cargada en la parte nº2 del autoinyector. Acóplela en el mismo y enrosque con la parte nº1 del autoinyector y así queda cargado y listo para efectuar la inoculación.
- 9.- Ajustar la palanca nº5 con la visión del color azul. Ya que el rojo es el seguro.
- 10.- Graduar el nº6 hasta la raya 4.
- 11.- Sujete el autoinyector con su mano dominante y el pene con la mano no dominante traccionando ligeramente el glande.
- 12.- Colocar el autoinyector sobre el pene, de forma que asiente, sin ejercer demasiada presión, en la posición horaria de las 10-11 o de las 1-2 del reloj.
- 13.- Presionar el botón nº4, soltar el dedo y esperar 15 o 20 segundos o contar hasta 15 o 20, de ésta manera entra el medicamento automáticamente.
- 14.- Retirar el autoinyector y presionar con la toallita de alcohol en el lugar de la inoculación durante unos segundos.
- 15.- Desenroscar y dejar el autoinyector preparado para la próxima aplicación cargándolo empujando con la parte 6 el émbolo que sale de la parte 1 hasta oír el click.

INSTRUCCIONES ADICIONALES

- A.- Debe inocularse unidades cada vez (no cambie la dosis sin consultar con su médico).
- B.- Debe tratar de alternar los puntos de inoculación lo más posible, siguiendo las instrucciones del médico.
- C.- En su caso, la frecuencia máxima de inoculaciones por semana es de Nunca realice una segunda inoculación en un período menor a 24 horas de la anterior.
- D.- No es aconsejable la inoculación si no se va a realizar el acto sexual. Ante cualquier duda, por favor póngase en contacto con su médico y éste realizará las aclaraciones oportunas.
- E.- Debe acudir a revisiones periódicas, aunque la evolución sea muy favorable, al menos cada 3 meses, salvo que el médico le dé otras instrucciones.



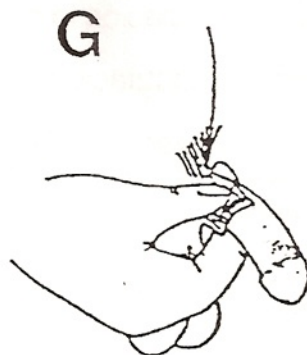
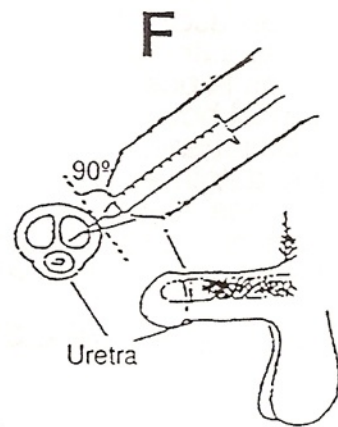
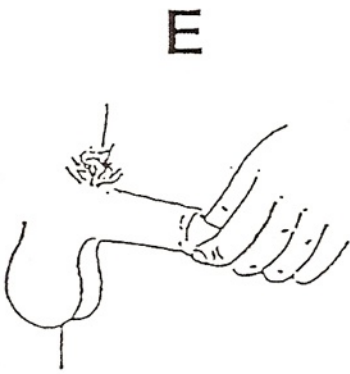
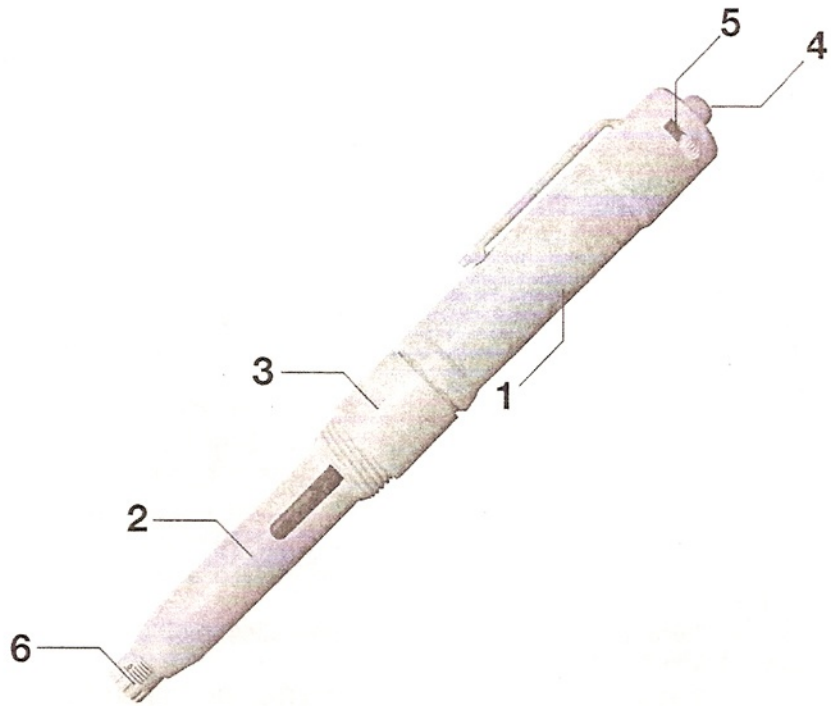
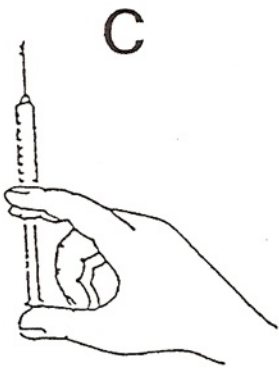
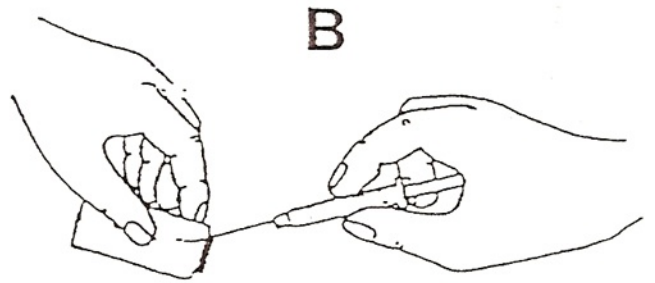
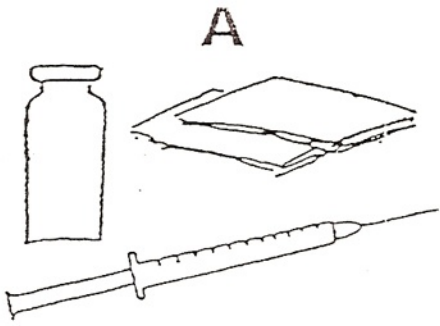



Dr. Wafik Al-Wattar
Colegiado nº 12470

Especialista en Urología, Andrología y Sexología
Diplomado en Proctología
Licenciado en Medicina y Cirugía, Medicina Natural y Preventiva
Miembro de la Sociedad Española de Andrología
Miembro de la Internacional Society of Andrology

INSTRUCCIONES EN CASO DE ERECCIÓN PROLONGADA (PRIAPISMO)

En casos extremadamente raros (menos del 1%), los pacientes sometidos al tratamiento de farmacoterapia intracavernosa presentan una erección al 100% (sin flexibilidad) con una duración mayor a las seis horas. Este resultado anormal se denomina priapismo. El priapismo se suele producir en dos circunstancias: después de aplicar la primera dosis de prueba por su médico, o si el paciente utiliza una dosis de medicamento mayor a la prescrita.

Si su erección mantuviera una rigidez intensa luego de transcurridas cuatro horas o más a partir del momento de la aplicación, siga las siguientes indicaciones:

1.- Deberá tomar una ducha de agua caliente. Procurar tranquilizarse tomando tila, manzanilla o cualquier ansiolítico para evitar la ansiedad.

2.- Si después de esto se mantiene la erección haga flexiones durante 5 ó 10 minutos
Si a pesar de ello continuara aún con la erección, deberá caminar de forma rápida o emprender una pequeña carrera por un intervalo de diez a quince minutos.

3.- A las dos horas, si no baja la erección, tomar dos pastillas juntas de Narine. Efortil (pseudofedrina), o Disofrol.

4.- Si los procedimientos anteriores no dieran resultado, comuníquese con nosotros de urgencia al teléfono 607 667 856, a cualquier hora del día o de la noche. En el caso excepcional de que no pudiera comunicarse con nosotros, diríjase al hospital mas próximo y entréguele al médico que le atienda la "Carta de Referencia Hospitalaria" que le hemos entregado.

Firma del paciente